



What we do

Waste bins for airports 04

From Barcelona to the world 06

Making your ideas a reality 08

Smart Bins 10

Products

Titan 14

Other solutions 28

Our values

Sustainable waste management 30

Waste bins for airports

EN Every day, thousands of people from all over the world gather at airports. In these bustling spaces, litter bins play a crucial role in ensuring the safety of travellers and staff, providing a suitable place to dispose of any type of waste. At Vilagrassa we offer practical and smart solutions to manage waste and maintain cleanliness and hygiene in airports and transport hubs, promoting healthier and more sustainable spaces for people and the environment.

In high traffic areas, such as airports, it is essential to increase security measures to ensure the safety of both travellers and workers. Since 1957 in Vilagrassa we have been aware of the importance of offering reliable solutions to public spaces, we manufacture our products in compliance with the highest quality standards and we focus on local production with our own raw materials and reliable suppliers.

ES Cada día, miles de personas de todo el mundo se reúnen en los aeropuertos. En estos bulliciosos espacios, las papeleras desempeñan un papel crucial para garantizar la seguridad de los viajeros y del personal, proporcionando un lugar adecuado para eliminar cualquier tipo de residuo. En Vilagrassa ofrecemos soluciones prácticas e inteligentes para gestionar los residuos y mantener la limpieza y la higiene en aeropuertos y centros de transporte, promoviendo espacios más saludables y sostenibles para las personas y el medio ambiente.

En zonas de gran afluencia, como los aeropuertos, es fundamental incrementar las medidas de seguridad para garantizar la seguridad tanto de los viajeros como de los trabajadores. Desde 1957 en Vilagrassa somos conscientes de la importancia de ofrecer soluciones fiables a los espacios públicos, fabricamos nuestros productos cumpliendo los más altos estándares de calidad y apostamos por la producción local con materias primas propias y proveedores de confianza.

DE Jeden Tag kommen Tausende von Menschen aus der ganzen Welt auf Flughäfen zusammen. An diesen belebten Orten spielen Abfallbehälter eine entscheidende Rolle für die Sicherheit der Reisenden und des Personals, da sie einen geeigneten Platz für die Entsorgung von Abfällen aller Art bieten. Vilagrassa bietet praktische Lösungen für die Abfallentsorgung und die Aufrechterhaltung von Sauberkeit und Hygiene in Flughäfen und Verkehrsknotenpunkten und fördert so gesündere und nachhaltigere Räume für Mensch und Umwelt.

In stark frequentierten Bereichen wie Flughäfen ist es wichtig, die Sicherheitsmaßnahmen zu erhöhen, um die Sicherheit der Reisenden und der Beschäftigten zu gewährleisten. Seit 1957 sind wir uns bei Vilagrassa bewusst, wie wichtig es ist, zuverlässige Lösungen für öffentliche Räume anzubieten. Wir stellen unsere Produkte unter Einhaltung höchster Qualitätsstandards her und setzen auf lokale Produktion mit eigenen Rohstoffen und zuverlässigen Lieferanten.



From Barcelona to the world

Barcelona, Spain



Barcelona Airport

Punta Cana, Dominican Republic



Punta Cana International Airport

Madrid, Spain

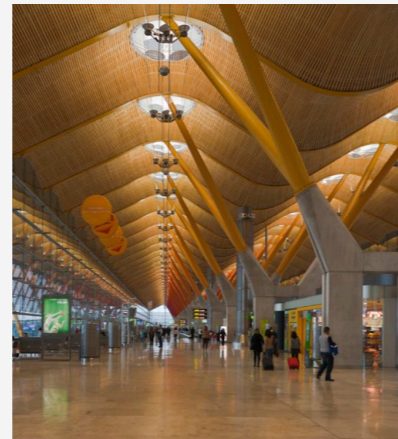

Madrid Barajas International Airport

- Albacete Airport, Spain
- Alicante Airport, Spain
- Almeria Airport, Spain
- Asturias Airport, Spain
- Barcelona Airport, Spain
- Barajas Airport, Madrid, Spain
- Bilbao Airport, Spain
- El Hierro Airport, Spain
- Fuerteventura Airport, Spain
- Granada Airport, Spain
- Ibiza Airport, Spain
- La Coruña Airport, Spain
- La Gomera Airport, Spain
- Lanzarote Airport, Spain
- Las Palmas de Gran Canaria Airport, Spain
- León Airport, Spain
- Logroño Airport, Spain
- Malaga Airport, Spain
- Menorca Airport, Spain
- Oviedo Airport, Spain
- Palma de Mallorca Airport, Spain
- Pamplona Airport, Spain
- Salamanca Airport, Spain
- Santander Airport, Spain
- Santiago de Compostela Airport, Spain
- Seville Airport, Spain
- Tenerife Airport, Spain
- Valladolid Airport, Spain
- Vigo Airport, Spain
- Vitoria Airport, Spain

- Cairo Airport, Egypt
- Doha Airport, Qatar
- Dominican Republic Airport
- Lisboa Airport, Portugal

Cairo, Egypt



El Cairo International Airport

Bilbao, Spain



Metro Bilbao

Nürburg, Germany



Nürburgring F1 Circuit

Railway stations

- AVE Railway Stations
- CERCANIAS Railway Stations
- Euskotren
- Málaga Railway Station
- Bilbao Subway
- Valencia Subway
- RENFE Railway Stations with more than 3,000 bins
- RODALIES Railway Stations
- Atocha Central Station, Madrid, Spain
- Calella Rodalies Station, Spain
- Elche-Alicante AVE Station, Spain
- LAS DELICIAS AVE Station, Zaragoza, Spain
- Montmelo Rodalies Station, Spain
- Villena AVE Station, Spain

- IC & ICE stations of the German Federal Railway, Germany
- NMBS Belgium National Railways, Belgium
- White Bay Overseas Passenger Terminal, Sydney, Australia

Making your ideas a reality

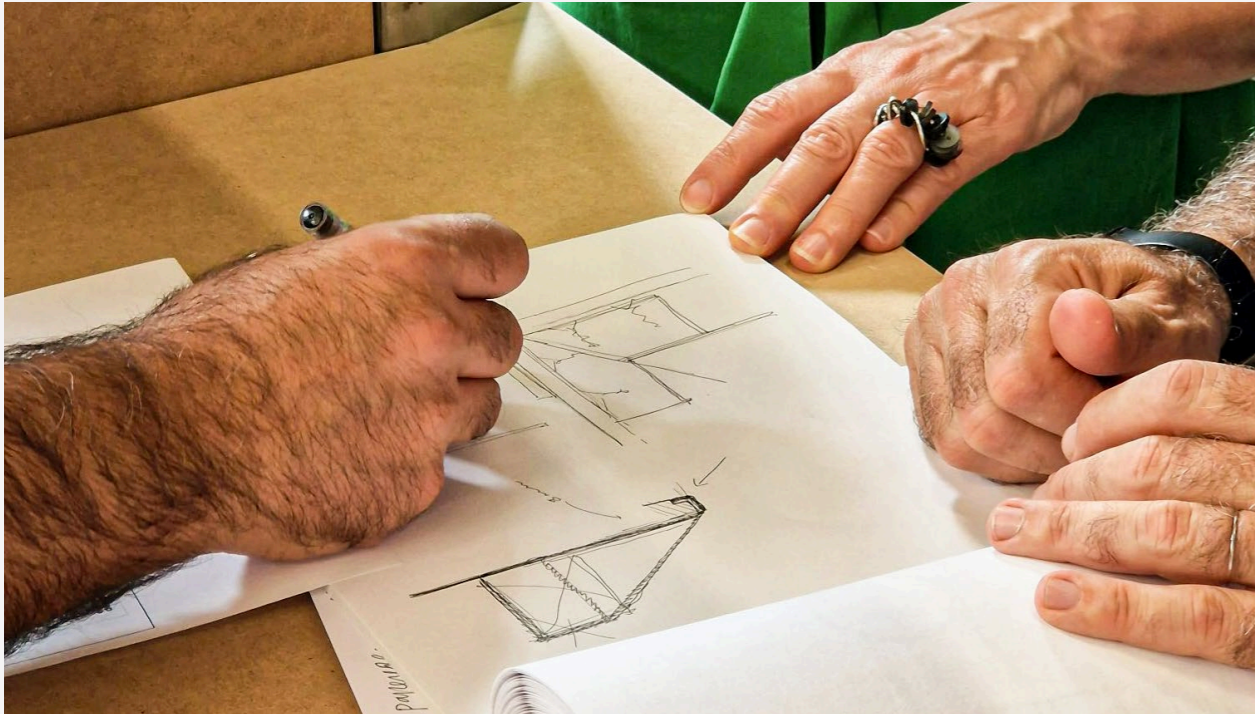

Tailor-made projects

EN We collaborate and work close with architects and professionals who want to create unique and made to measure elements for their spaces. We help you to make the architectural concept of your project a reality, from the conceptualisation of the products to their installation. If you have an idea or need to custom design a product that meets the requirements of your project, our technical team will help you find the perfect solution for your space.

ES Colaboramos y trabajamos estrechamente con arquitectos y profesionales que desean crear elementos únicos y a medida para sus espacios. Te ayudamos a hacer realidad el concepto arquitectónico de su proyecto, desde la conceptualización de los productos hasta su instalación. Si tiene una idea o necesita diseñar a medida un producto que cumpla los requisitos de su proyecto, nuestro equipo técnico le ayudará a encontrar la solución perfecta para su espacio.

DE Wir kollaborieren und arbeiten eng mit Architekten und Fachleuten zusammen, die einzigartige und maßgeschneiderte Elemente für ihre Räume. Wir helfen Ihnen dabei, das architektonische Konzept Ihres Projekts zu verwirklichen, von der der Konzeption der Produkte bis hin zu deren Einbau. Wenn Sie eine Idee haben oder eine Sonderanfertigung benötigen ein Produkt, das den Anforderungen Ihres Projekts entspricht, hilft Ihnen unser technisches Team, die perfekte Lösung für Ihren Raum zu finden.



Customize your brand message

EN At Vilagrasa, we understand the importance of attention to detail and strive to enhance every aspect of our products, whether it's a recycling bin or custom signage elements specifically made for a project, including brand image and company logos. When you choose our personalised solutions, you have the opportunity to elevate your brand, capture the attention, and engage your audience in meaningful ways. Discover the power of customisation through our tailored visual communication solutions and explore the range of personalisation options available.

ES En Vilagrasa, entendemos la importancia de la atención al detalle y nos esforzamos por mejorar cada aspecto de nuestros productos, ya sea una papelera de reciclaje o elementos de señalización personalizados hechos específicamente para un proyecto, incluida la imagen de marca y los logotipos de la empresa. Cuando elige nuestras soluciones personalizadas, tiene la oportunidad de elevar su marca, captar la atención y atraer a su público de forma significativa. Descubra el poder de la personalización a través de nuestras soluciones de comunicación visual a medida y explore la gama de opciones de personalización disponibles.

DE Wir bei Vilagrasa wissen, wie wichtig die Liebe zum Detail ist, und bemühen uns, jeden Aspekt unserer Produkte zu verbessern, ganz gleich, ob es sich um einen Recycling-Behälter oder um speziell für ein Projekt angefertigte Beschilderungselemente handelt, einschließlich Markenimage und Firmenlogos. Wenn Sie sich für unsere individuellen Lösungen entscheiden, haben Sie die Möglichkeit, Ihre Marke hervorzuheben, die Aufmerksamkeit auf sich zu ziehen und Ihr Publikum auf sinnvolle Weise anzusprechen. Entdecken Sie die Kraft der Individualisierung durch unsere maßgeschneiderten visuellen Kommunikationslösungen und erkunden Sie die Bandbreite der verfügbaren Personalisierungsoptionen.

Smart Bins

EN Reduce the footprint of your waste and resource management. Smart sensors provide valuable data insights on your operations to help you drive more sustainable waste and resource management.

Smart bins are becoming increasingly popular in high traffic areas due to their ability to revolutionise waste management, providing information such as temperature or filling levels of the container.

Efficient waste management is essential in places with a high volume of traffic, such as airports, stations and shopping centres, where thousands of visitors gather and cross paths every day, intensifying maintenance and cleaning.

Vilagrasa is always on the lookout for the latest technology, ensuring that we contribute to the development of solutions that will be useful in the cities of the future. Smart sensors in bins are a game-changer as they help to reduce waste and optimise resources; a new technology that is on the rise and will bring many opportunities for improvement.

ES Reduzca la huella de su gestión de residuos y recursos. Los sensores inteligentes proporcionan información valiosa sobre sus operaciones para ayudarle a impulsar una gestión de residuos y recursos más sostenible.

Los contenedores inteligentes son cada vez más populares en zonas de mucho tráfico debido a su capacidad para revolucionar la gestión de residuos, proporcionando información como la temperatura o los niveles de llenado del contenedor.

La gestión eficiente de los residuos es esencial en lugares con un alto volumen de tráfico, como aeropuertos, estaciones y centros comerciales, donde miles de visitantes se reúnen y cruzan a diario, intensificando mantenimiento y limpieza.

Vilagrasa está siempre a la búsqueda de las últimas tecnologías, garantizando contribuir al desarrollo de soluciones útiles para las ciudades del futuro. Los sensores inteligentes en las papeleras cambian las reglas del juego, ya que ayudan a reducir los residuos y optimizar los recursos; una nueva tecnología que está en auge y que aportará muchas oportunidades de mejora.

DE Verringern Sie den Fußabdruck Ihres Abfall- und Ressourcenmanagements. Intelligente Sensoren liefern wertvolle Daten über Ihre Betriebsabläufe und helfen Ihnen, Ihr Abfall- und Ressourcenmanagement nachhaltiger zu gestalten.

Intelligente Behälter werden in stark frequentierten Bereichen immer beliebter, da sie das Abfallmanagement revolutionieren können, indem sie Informationen wie Temperatur oder Füllstand des Behälters liefern.

Ein effizientes Abfallmanagement ist an Orten mit einem hohen Verkehrsaufkommen wie Flughäfen, Bahnhöfen und Einkaufszentren, wo tausende von Besuchern täglich zusammenkommen und ihre Wege kreuzen sehr wichtig speziell was die Wartung und Reinigung betrifft.

Vilagrasa ist immer auf der Suche nach den neuesten Technologien, um sicherzustellen dass wir zur Entwicklung von Lösungen beitragen, die in den Städten der Zukunft nützlich sind. Intelligente Sensoren in Mülleimern sind ein entscheidender Faktor, da sie zur Abfallreduzierung und zur Optimierung der Ressourcen beitragen; eine neue Technologie, die auf dem Vormarsch ist und viele Verbesserungsmöglichkeiten bieten wird.

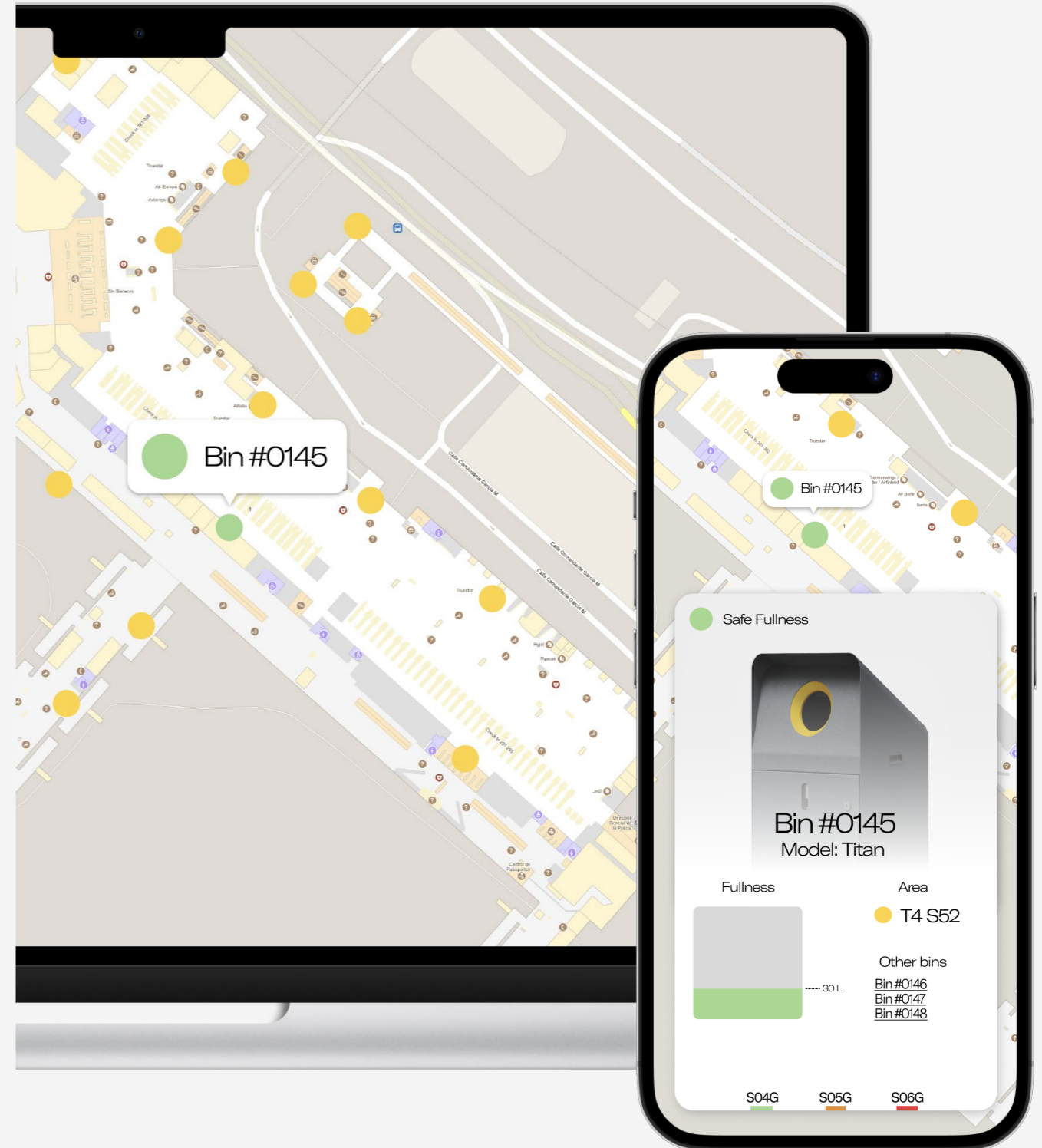

EN Cut down costs, improve the collection routes and optimize time, maintenance & sustainability.

ES Reduce costos, mejora las rutas de recogida y optimiza el tiempo, el mantenimiento y la sostenibilidad.

DE Reduziere Kosten, verbessere die Abholschleifen und optimiere die Zeit, Wartung und Nachhaltigkeit.



Sequence



1

EN Smart Bins: Content measurement
ES Smart Bins: Medición del contenido
DE Smart Bins: Inhaltsmessung



2

EN Get actionable data insights
ES Obtenga medidas accionables
DE Erhalten Sie verwertbare Dateneinblicke

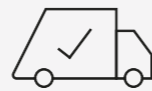

3

EN Improve your waste collection
ES Mejore su recogida de residuos
DE Verbessern Sie Ihre Abfallentsorgung

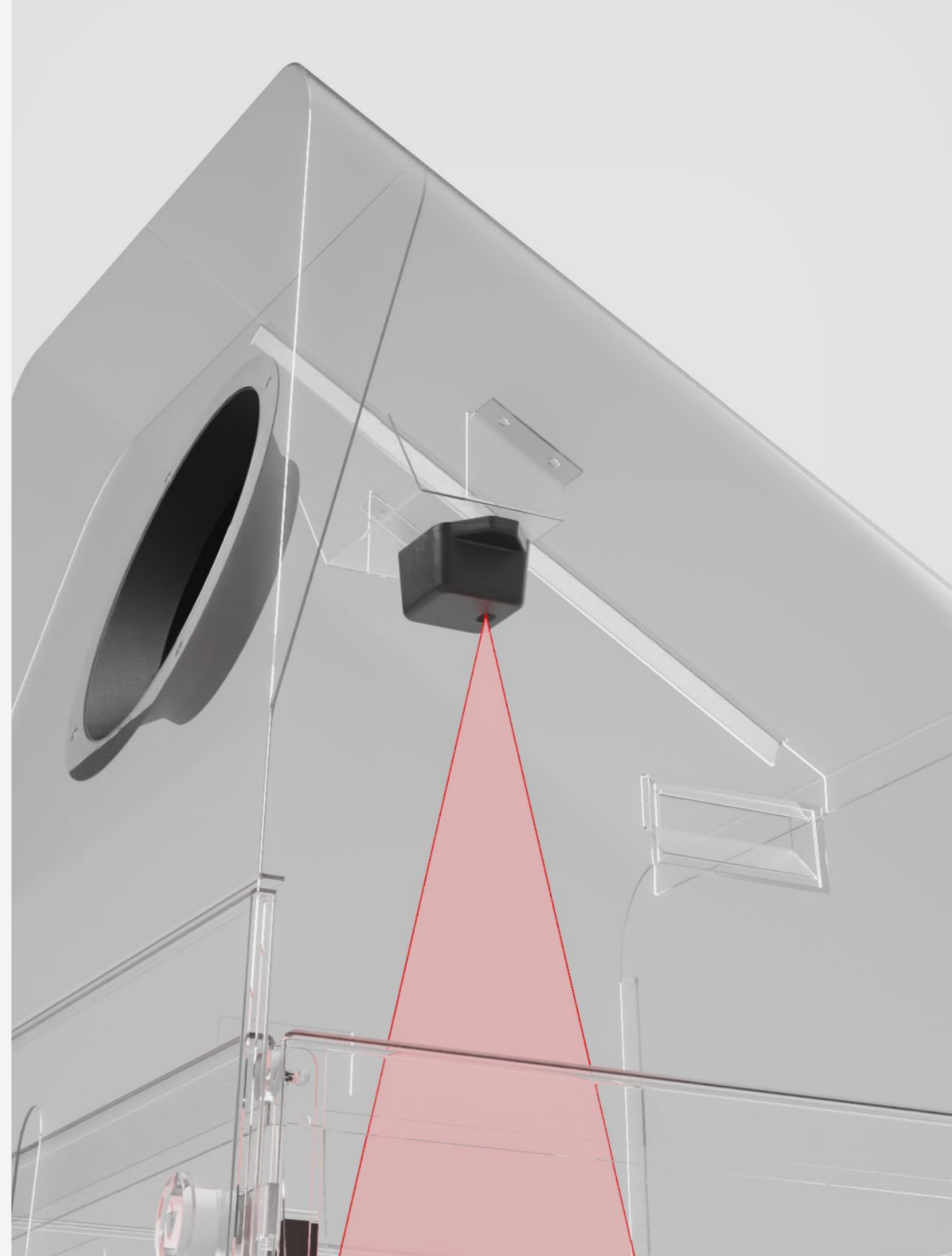



EN Collection of large capacity litter bins with a sensor to detect the level of the litter bin, specially designed for airports, train stations and areas with a high volume of people. Manufactured in iron sheet or ASI-304 stainless steel sheet, guaranteeing its durability. This collection has a wide variety of references designed for the different uses and spaces in which it can be used.

ES Colección de papeleras de gran capacidad con sensor para detectar el nivel de llenado de la papeleras, diseñada especialmente para aeropuertos, estaciones de tren y zonas de alto volumen de personas. Fabricada en chapa de hierro o chapa de acero inoxidable ASI-304, garantizando su durabilidad. Esta colección cuenta con gran variedad de referencias pensadas en los diferentes usos y espacios en los que puede habitar.

DE Sammlung von Abfallbehältern mit großem Fassungsvermögen und einem Sensor zur Erkennung des Füllstands des Abfallbehälters, speziell für Flughäfen, Bahnhöfe und Bereiche mit hohem Personenaufkommen. Hergestellt aus Eisenblech oder ASI-304 Edelstahlblech, was eine lange Lebensdauer garantiert.. Diese Kollektion weist eine Vielzahl von Referenzen auf, die für die verschiedenen Verwendungszwecke und Räume, in denen sie eingesetzt werden kann, entwickelt wurden.

Studio Vilagrassa & Plumartis

Titan







Sensor

^{EN} In times of environmental emergency, designing functional pieces can contribute to adopting greener practices and creating awareness. Smart bins are designed to automatically detect when they are full and, thanks to connectivity with a mobile app, allow the maintenance service to act efficiently and in a timely manner.

^{ES} En tiempos de emergencia medioambiental, el diseño de piezas funcionales puede contribuir a adoptar prácticas más ecológicas y crear conciencia. Las papeleras inteligentes están diseñadas para detectar de manera automática cuándo están llenas y, gracias a la conectividad con una aplicación móvil, permiten que el servicio de mantenimiento pueda actuar de manera eficiente y oportuna.

^{DE} In Zeiten des ökologischen Notstands kann die Gestaltung von funktionalen Gegenständen dazu beitragen, umweltfreundlichere Praktiken einzuführen und ein Bewusstsein zu schaffen. Intelligente Behälter sind so konzipiert, dass sie automatisch erkennen, wenn sie voll sind, und es dem Wartungsdienst dank der Verbindung mit einer mobilen App ermöglichen, effizient und zeitnah zu handeln.





Different types of waste and accessories

^{EN} The Titan collection is a versatile litter bin with different types of waste and accessories such as specialised bins for liquid collection, the option to store a fire extinguisher with easy access for emergency situations and integrated signage to indicate and facilitate recycling in crowded spaces.

^{ES} La colección Titan es una papelera versátil con diferentes tipos de residuos y accesorios como cubetas especializadas para la recolección de líquidos, la opción de almacenar un extintor con fácil acceso para situaciones de emergencia y señalética integrada para indicar y facilitar el reciclaje en espacios con gran afluencia de público.

^{DE} Die Titan-Kollektion ist ein vielseitiger Abfallbehälter mit verschiedenen Abfallarten und Zubehörteilen wie speziellen Behältern für das Sammeln von Flüssigkeiten, der Möglichkeit zur Aufbewahrung eines Feuerlöschers mit einfachem Zugang für Notfälle und integrierter Beschilderung, um das Recycling in überfüllten Räumen anzuzeigen und zu erleichtern.



Safety in airports

^{EN} The Titan Collection not only enhances efficiency in waste management but also plays a significant role in airport security by ensuring a clean and suspicious object-free environment. This contributes to providing travelers and staff with a safer and more peaceful airport environment.

^{ES} La colección Titan no solo mejora la eficiencia en la gestión de residuos, sino que también desempeña un papel importante en la seguridad de los aeropuertos al garantizar que el entorno esté limpio y libre de objetos sospechosos. Esto contribuye a proporcionar a los viajeros y al personal un ambiente más seguro y tranquilo en el aeropuerto.

^{DE} Die Titan-Kollektion verbessert nicht nur die Effizienz in der Abfallwirtschaft, sondern spielt auch eine wichtige Rolle in der Flughafensicherheit, indem sie sicherstellt, dass die Umgebung sauber und frei von verdächtigen Gegenständen ist. Dies trägt dazu bei, den Reisenden und dem Personal eine sicherere und ruhigere Flughafenumgebung zu bieten.



Signage & Wayfinding

^{EN} At Viligrasa, we understand the importance of attention to detail and strive to enhance every aspect of our products, whether it's a recycling bin or custom signage elements made specifically for a project, including branding and company logos. Discover the power of personalisation through our bespoke visual communication solutions and explore the range of signage and wayfinding options available.

^{ES} En Viligrasa somos conscientes de la importancia de prestar atención a los detalles y nos esforzamos por mejorar cada aspecto de nuestros productos, ya se trate de una papelería de reciclaje o de elementos de señalización personalizados hechos específicamente para un proyecto, incluida la marca y los logotipos de la empresa. Descubra el poder de la personalización a través de nuestras soluciones de comunicación visual a medida y explore la gama de opciones de señalización y orientación disponibles.

^{DE} Wir bei Viligrasa wissen, wie wichtig die Liebe zum Detail ist, und bemühen uns, jeden Aspekt unserer Produkte zu verbessern, ganz gleich, ob es sich um einen Recycling-Behälter oder um maßgeschneiderte Beschilderungselemente handelt, die speziell für ein Projekt angefertigt werden, einschließlich Branding und Firmenlogos. Entdecken Sie die Kraft der Personalisierung durch unsere maßgeschneiderten Lösungen für die visuelle Kommunikation und erkunden Sie die Palette der verfügbaren Beschilderungs- und Wegweiser.



Standard



Fire extinguisher



Lid



Smart



Liquids



Ashtray



Security



Finishes

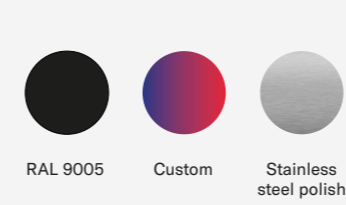

Accesories



Signage

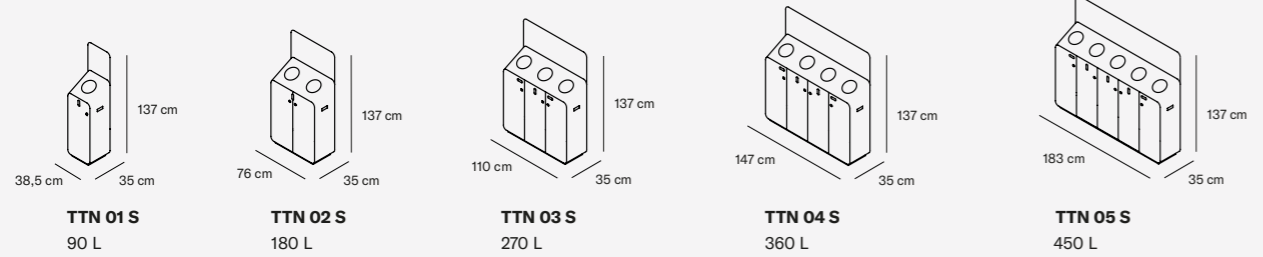

Vinyl Options

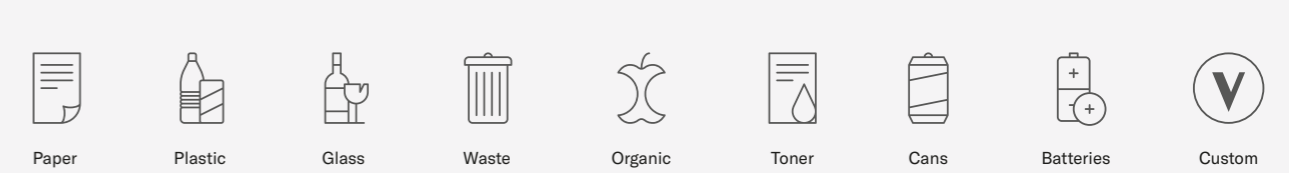

Certificates and warranty

ISO 9001:2015
ISO 14001:2015
5 years warranty

Other solutions

Bin



Jupiter

Bin



Plutón

Bin



Drac

Ashtray



Ash

Bin



Hale

Ashtray



Mercuri Out

Signage



Signage & Wayfinding

Bench



Ceres

Our values

Sustainable waste management



ISO 9001:2025



FSC FOREST STEWARDSHIP COUNCIL



ALUMINIUM STEWARDSHIP INITIATIVE



WELL BUILDING STANDARD



GRAVITY WAVE INITIATIVE



5 YEARS WARRANTY



PLASTIC FREE PACKAGING

^{EN} We are on the mission to ensure that there is no space without a recycling point reducing, reusing and committing to a sustainable waste management towards a circular economy.

At Vilagrassa, proximity plays a major role in all stages of the design process of our products, as they are built in Barcelona using responsibly sourced recycled materials from local suppliers.

^{ES} Tenemos la misión de conseguir que no haya ningún espacio sin un punto de reciclaje reduciendo, reutilizando y apostando por una gestión sostenible de los residuos hacia una economía circular.

En Vilagrassa, la proximidad juega un papel importante en todas las etapas del proceso de diseño de nuestros productos, ya que se construyen en Barcelona utilizando materiales reciclados de origen responsable procedentes de proveedores locales.

^{DE} Wir setzen uns dafür ein, dass es keinen Raum ohne Recyclingstelle gibt. Reduktion, Wiederverwendung und nachhaltiges Abfallmanagement auf dem Weg zu einer Kreislaufwirtschaft.

Bei Vilagrassa spielt die Nähe zu den Menschen in allen Phasen des Designprozesses unserer Produkte eine große Rolle, denn sie werden in Barcelona aus verantwortungsbewussten, recycelten Materialien von lokalen Lieferanten hergestellt.



Copyright
All copyrights and intellectual property rights
remain the property of Vilagrassa and are
explicitly reserved. © 2023 Vilagrassa

Art Direction, editorial design
and CGI photography
Studio Aranda Santos

Texts
Vilagrassa

Vilagrassa belongs to:



A family group of industrial
companies since 1987

15 | 350M€ | 1500 | 140
Active firms | Turnover | People | Countries

LedsC4

hover
barcelona lights

CARANDINI

Resol

Coveright

●●● FIGUERAS

plasfur

b&b
trends

ndulados
arime, s.l.

CVmédica

SCHMITZ | WILA

HORMIPRESA

INDOX

precintia

^{EN} Products in this catalogue do not include
fixing elements.

^{EN} Ask previously sales dept. for using our
products in high salinity areas.

^{EN} Sizes mentioned in the catalogue are
approximated. VILAGRASA reserves the
rights of introducing any suitable alteration
without notice.

^{ES} Los productos de este catálogo no
incluyen material de fijación.

^{ES} Para productos destinados a zonas de
alta salinidad consultar previamente con
departamento comercial.

^{ES} Las medidas mencionadas en el
catálogo son aproximados. VILAGRASA se
reserva el derecho de realizar los cambios
oportunos sin previo aviso.

^{DE} Die Produkte in diesem Katalog
enthalten keine Befestigungselemente.

^{DE} Fragen Sie unsere Verkaufsabteilung
nach der Verwendung unserer Produkte in
Gebieten mit hohem Salzgehalt.

^{DE} Die im Katalog angegebenen Maße sind
Richtwerte. VILAGRASA behält sich das
Recht vor, entsprechende Änderungen
ohne Vorankündigung vorzunehmen.

Quality accessories for unique airports

Locally manufactured in

C/ d'Anselm Clavé, 224,
08186 Lliçà d'Amunt,
Barcelona, Spain

(+34) 933 459 129
vilagrasa@vilagrasa.com
www.vilagrasa.com